

 **Sharkoon**



OfficePal
C50/C50M

Příručka

Technické údaje

Přehled	OfficePal C50	OfficePal C50M
■ Typ pěny	Pěna s vysokou hustotou	–
■ Hustota pěny	60 - 65 kg/m ³	–
■ Konstrukce	Nylon	Nylon
■ Materiál potahu židle	Textilie (Sedák) / Sítovina (Opěradlo)	Sítovina
■ Barevné verze	Černá	Šedá
■ Nastavitelné područky	5D	5D
■ Rozměr plochy područky (d x š)	24,5 x 9 cm	24,5 x 9 cm
■ Mechanismus	Drátový ovládací mechanismus	Drátový ovládací mechanismus
■ Zámek náklonu	✓	✓
■ Zámek úhlu náklonu	✓	✓
■ Nastavitelný úhel náklonu	0° - 30°	0° - 30°
■ Plynový píst	Třída 4	Třída 4
■ Styl opěradla	Vysoké opěradlo	Vysoké opěradlo
■ Nastavitelná opěrka hlavy	3D	3D
■ Nastavitelné opěradlo	12 výškových úrovní	12 výškových úrovní
■ Nastavitelná hloubka sedadla	✓	✓
■ Nastavitelná bederní opěrka	✓	✓
■ Typ základny	Ocelová pětibodová základna	Ocelová pětibodová základna
■ Velikost koleček	60 mm	60 mm
■ Vyžaduje se montáž	✓	✓

Certifikáty o bezpečnosti

■ Židle (obecně)	DIN EN 1335-1/2	DIN EN 1335-1/2
■ Plynový píst	DIN EN 16955	DIN EN 16955

Hmotnost a Rozměry

■ Rozměry sedáku (š x h)	50 x 47 cm	50 x 47 cm
■ Max. výška sedáku	52 cm	51,5 cm
■ Min. výška sedáku	44 cm	43,5 cm
■ Max. výška loketní opěrky od země	82 cm	82 cm
■ Min. výška loketní opěrky od země	63 cm	63 cm
■ Výška opěradla	57 - 62 cm	58 - 63 cm
■ Šířka ramen opěradla	49 cm	49 cm
■ Velikost balení (D x Š x V)	70 x 40 x 52 cm	70 x 40 x 52 cm
■ Max. doporučená výška uživatele	190 cm	190 cm
■ Hmotnost	19,7 kg	18,2 kg
■ Max. nosnost	136 kg	120 kg

Obsah balení

- OfficePal C50 / OfficePal C50M / Sada příslušenství

Bezpečnostní pokyny

Tento výrobek je určen jako židle pro použití v suchých vnitřních prostorách. V zájmu vlastní bezpečnosti vždy dodržujte níže uvedené pokyny a před použitím se ujistěte, že výrobek není poškozen. Kromě toho používejte pouze kompatibilní a autorizované příslušenství určené pro tento výrobek. Záruka výrobce zaniká, pokud dojde k poškození výrobku nebo nainstalovaných hardwarových komponent v důsledku nesprávného používání nebo nedodržení těchto bezpečnostních pokynů. V případě jakýchkoli problémů s výrobkem kontaktujte naši technickou zákaznickou podporu na adrese support@sharkoon.com.

- **VAROVÁNÍ!** Nebezpečí poranění, například pořezání nebo pohmoždění. Dávejte pozor na všechny ostré hrany, otvory a pohyblivé části. Při montáži používejte ochranné rukavice.
- **VAROVÁNÍ!** Nebezpečí poranění při pádu, například zlomenin kostí a tržných ran. Nepoužívejte výrobek jako štafle a nenechávejte na něm žádné předměty. Při sezení vždy dbejte na to, abyste měli nohy na podlaze.
- **POZOR!** Poškození kloubů v důsledku špatného držení těla. Dbejte na správnou ergonomickou polohu židle a zařízení a dělejte pravidelné přestávky!
- **UPOZORNĚNÍ!** Abyste zabránili nežádoucímu hluku výrobku, občas zkontrolujte a utáhněte šrouby a promažte pohyblivé části.

Informace o produktu

1. Doporučujeme, aby byla židle smontována za pomoci druhé osoby.
2. Aby se zabránilo případnému převrácení židle, dbejte na rovnoměrné rozložení hmotnosti na židli.
3. Dbejte na to, abyste měli nohy stále na zemi. Nesedejte na područky.
4. Nepokládejte těžké předměty na židli a nepoužívejte je jako žebřík.
5. Vyvarujte se přímého slunečního světla, aby se zajistilo, že se plastové součásti nestanou křehkými.
6. K čištění židle nepoužívejte agresivní čisticí prostředky.
7. Židle je klasifikována jako kancelářská pracovní židle typu C.
8. Pozor! Výměnné nebo nastavovací prvky sedačky smí provádět pouze poučený personál.
9. Doporučujeme používat židli pouze na standardních a rovných podlahách a pouze v interiéru.
10. Zajistěte, aby všechny díly byly neporušené a řádně nainstalované. Nesprávná instalace může mít za následek zranění. Poškozené díly mohou ovlivnit bezpečnost a funkci.
11. Křeslo by se nemělo používat, pokud jsou části poškozené nebo chybí. Poškozené díly mohou ovlivnit bezpečnost a funkci.
12. Nikdy nestůjte na židli, používejte jako žebřík, lezeckou pomůcku a podobně.
13. Udržujte malé díly a obaly mimo dosah dětí, hrozí nebezpečí udušení!
14. Židle není dětská hračka. Udržujte děti a batolata od otočné židle.
15. U citlivých tvrdých podlah (např. Laminátu, korku, parket) použijte běžně dostupnou rohož na ochranu podlahy.
16. Výrobce nepřebírá žádnou odpovědnost za přímé škody nebo následné škody vyplývající z nesprávného použití nebo nedodržení bezpečnostních pokynů.
17. Židle je odolná až do hmotnosti 136 kg (C50) / 120 kg (C50M).

Záruční podmínky

V rámci EU a ve vybraných zemích mimo EU poskytuje společnost Sharkoon na tento produkt omezenou záruku výrobce v délce 5 let. Tato záruka výrobce je nezávislá na zákonné záruce a neomezuje ani neomezuje žádná práva kupujícího, která již existují na základě zákonné záruky. Aktuální přehled zemí mimo EU, ve kterých platí záruka výrobce, naleznete na oficiálních stránkách společnosti Sharkoon na adrese www.sharkoon.com v části „Záruční podmínky“. Omezená záruka výrobce se poskytuje za následujících podmínek:

1) Délka záruky

Doba trvání záruky začíná okamžikem zakoupení nového produktu koncovým uživatelem, nejpozději však 6 měsíců od data výroby. Doba trvání záruky se neprodlužuje z důvodu výměny nebo opravy provedené v rámci záruky. Záruka však končí nejdříve 6 měsíců po výměně nebo opravě.

2) Rozsah záruky

Společnost Sharkoon zaručuje, že výrobek, na který se vztahuje záruka, je po dobu trvání záruky bez vad materiálu a výrobních vad. To platí za předpokladu, že výrobek byl používán v souladu s jeho určením a bezpečnostními pokyny v tomto dokumentu. Záruka se zejména nevztahuje na:

- Poškození v důsledku nesprávného použití nebo instalace
- Upravené produkty, i když úprava není příčinou závady
- Poškození způsobené vnějšími vlivy, jako jsou výpadky proudu, přepětí, nesprávné napájení, kontakt s kapalinami nebo fyzický náraz
- Vizuální vady, které neovlivňují funkci

Záruka se vztahuje pouze na samotný produkt. Záruka se nevztahuje na příslušenství, které není trvale připojeno k produktu, jako jsou napájecí kabely. Odpovědnost za následné škody a/nebo škody způsobené vadou produktu je rovněž vyloučena, pokud není odpovědnost výslovně stanovena zákonem.

3) Služby poskytované v rámci záruky

V případě uplatnění záruky může společnost Sharkoon podle vlastního uvážení produkt opravit nebo vyměnit za produkt minimálně stejné hodnoty. Pokud oprava nebo výměna není možná, společnost Sharkoon vrátí hodnotu, která se odvíjí buď od doporučené maloobchodní ceny výrobce v době nákupu, nebo od skutečné kupní ceny (podle toho, která je nižší), sníženou o poplatek za používání ve výši 10 % příslušné ceny za každý celý rok používání.

4) Vyřízení záruky

Pro uplatnění nároku ze záruky kontaktujte technickou podporu společnosti Sharkoon e-mailem na adrese support@sharkoon.com. Pro uplatnění nároku je nutné předložit následující doklady:

- Doklad o koupi (faktura, účtenka) s datem
- Sériové číslo
- Podrobný popis závady

Pokud bude po prvotní analýze nutné, abyste vadný produkt zaslali společnosti Sharkoon za účelem odstranění závady, obdržíte zpáteční štítek, který můžete použít pro odeslání v rámci EU. V případě produktů zakoupených v zemích mimo EU bude další postup dohodnut přímo s vámi.

Zašlete prosím samotný produkt včetně veškerého příslušenství. Za poškození nebo ztrátu dalších položek neneseme žádnou odpovědnost. Produkt musí být zaslán v odpovídajícím obalu tak, aby bylo vyloučeno další poškození při běžné přepravě. Po obdržení produktu bude zkontrolováno, zda se jedná o reklamovaný případ, na který se vztahuje záruka.

V případě oprávněné reklamace bude záruční servis poskytnut co nejrychleji, nejpozději však do 4 týdnů od obdržení produktu. Zásilka v rámci EU je zdarma. V případě zaslání do země mimo EU je společnost Sharkoon oprávněna účtovat veškeré vzniklé náklady a zaslání podmíněna předchozí platbou.

Pokud nebude zjištěna žádná záruční vada, může být produkt podle vašeho uvážení vrácen za poplatek, bezplatně zlikvidován nebo, pokud je to možné, opraven za poplatek. V případě oprav, které jsou zpoplatněny, mohou platit zvláštní podmínky, které budou s vámi předem projednány.

Pokud vám bude zaslán náhradní produkt nebo vrácena peněžní částka v odpovídající hodnotě, původně zasláný produkt bude společností Sharkoon bezplatně zlikvidován.

Rozměr

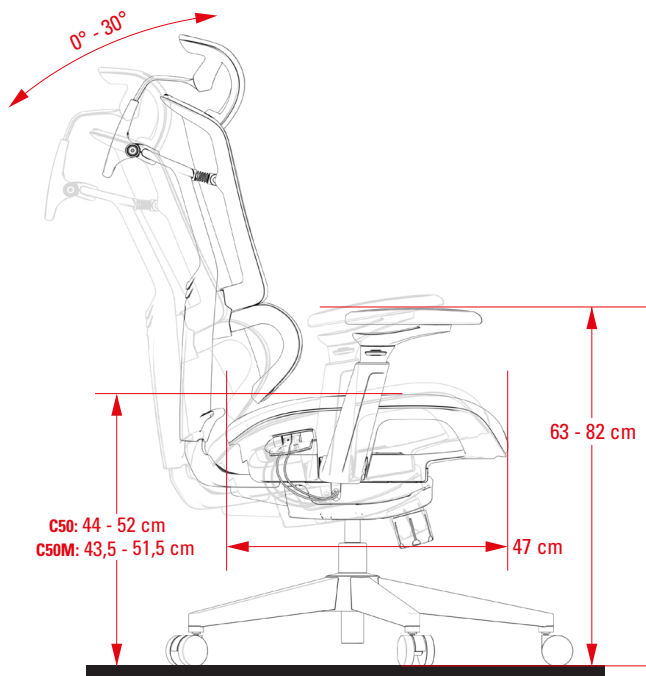
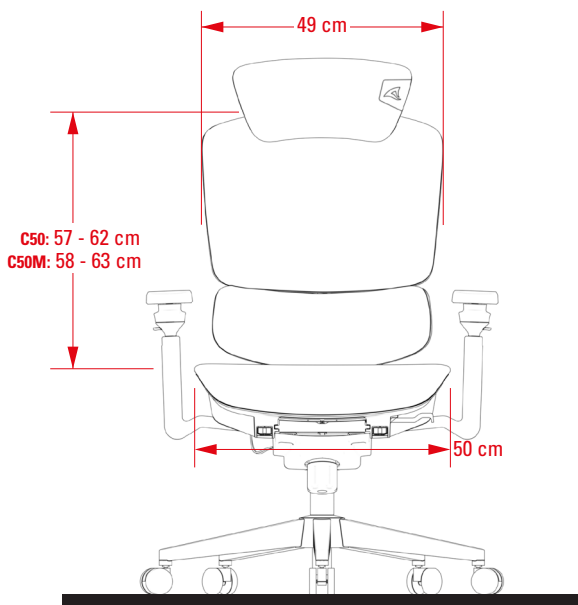

Obsah balení

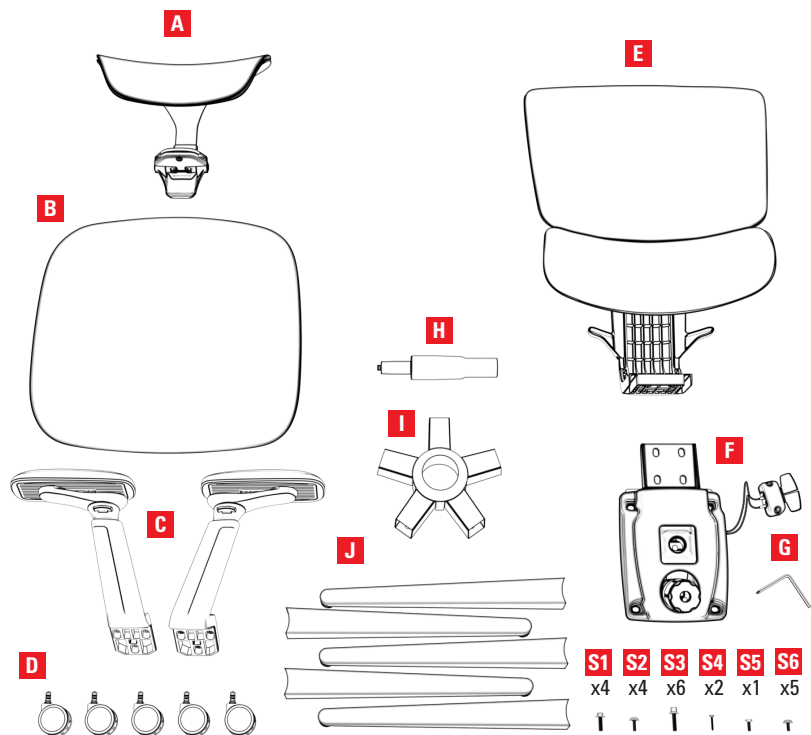

- A** 1x Opěrka hlavy
- B** 1x Sedák
- C** 2x Područka
- D** 5x 60 mm kola
- E** 1x Opěradlo
- F** 1x Mechanismus židle
- G** 1x Imbusový klíč
- H** 1x Plynový píst
- I** 1x Jádro
(pětibodová základna)
- J** 5x Rameno
(pětibodová základna)

- S1** 4x Šrouby M6 x 25 mm
- S2** 4x Šrouby M8 x 20 mm
- S3** 6x Šrouby M6 x 35 mm
- S4** 2x Šrouby M5 x 25 mm
- S5** 1x Šrouby M6 x 20 mm
- S6** 5x Šrouby M6 x 16 mm

Pětibodová základna a plynový píst

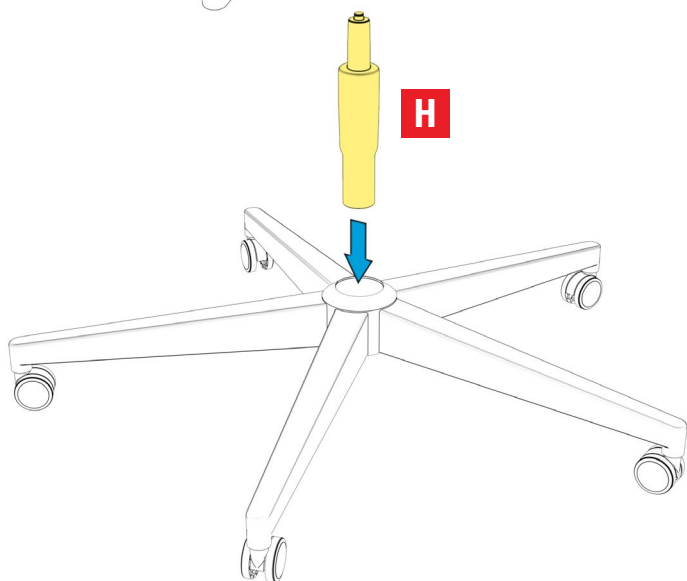
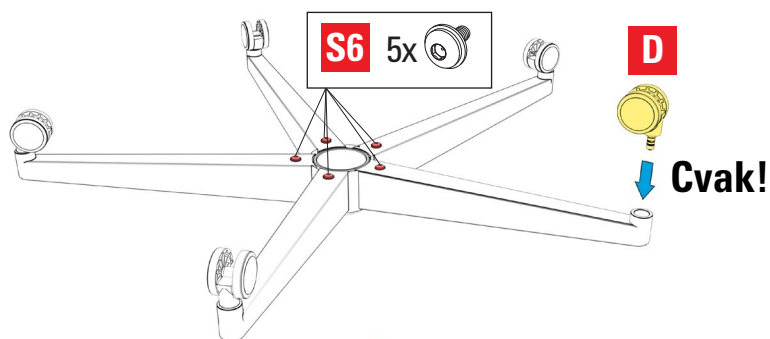
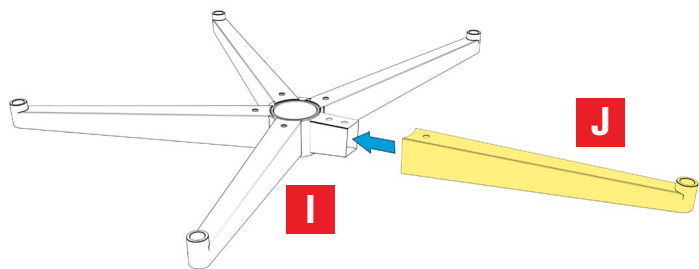

Přišroubujte područky k sedáku

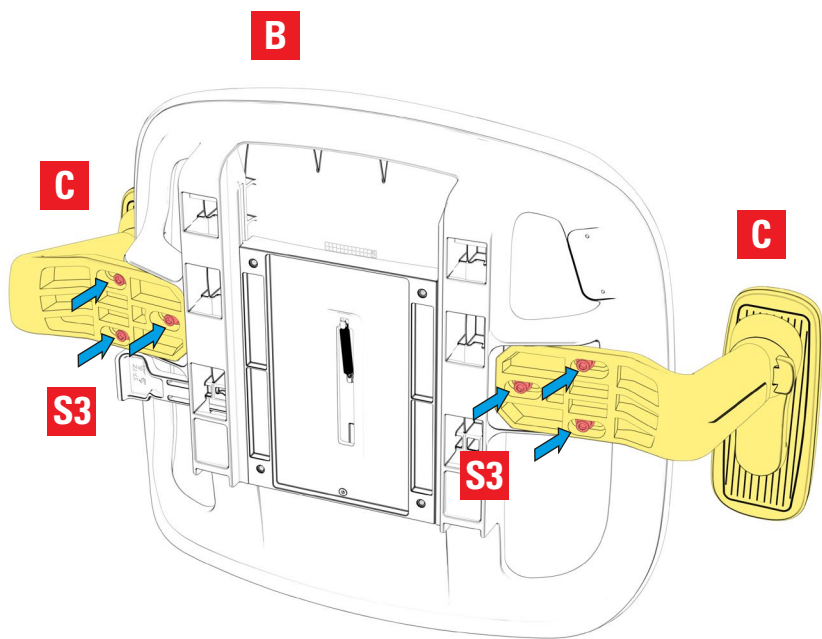

Připojte mechanismus židle

S1

4x



S4

2x

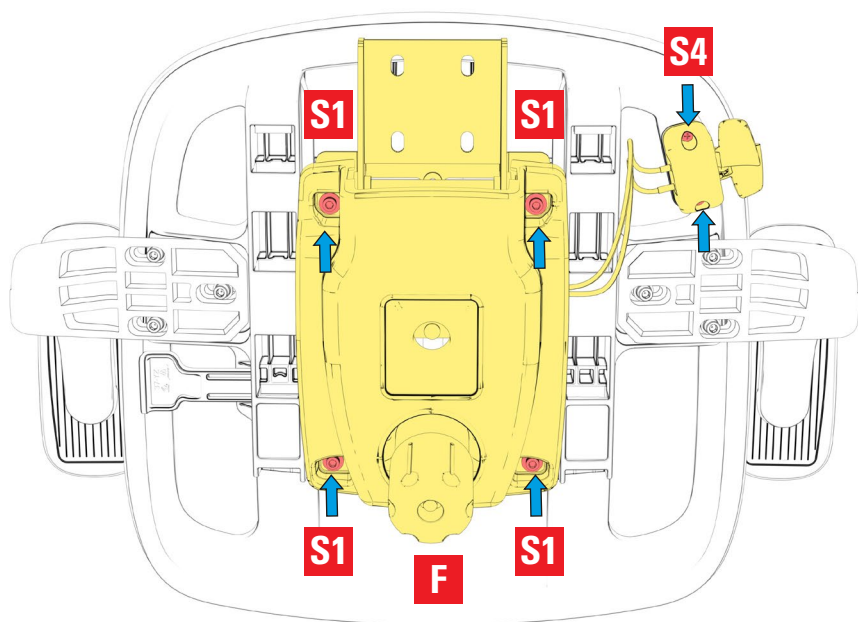

Přišroubujte opěradlo k sedáku

S2 4x 

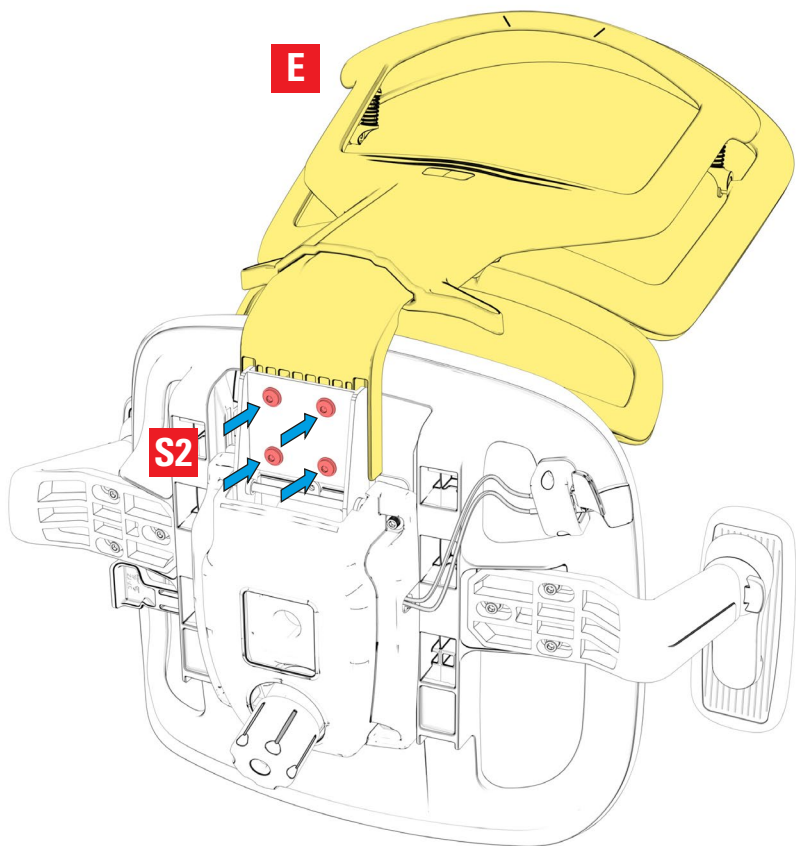

Linking the Parts

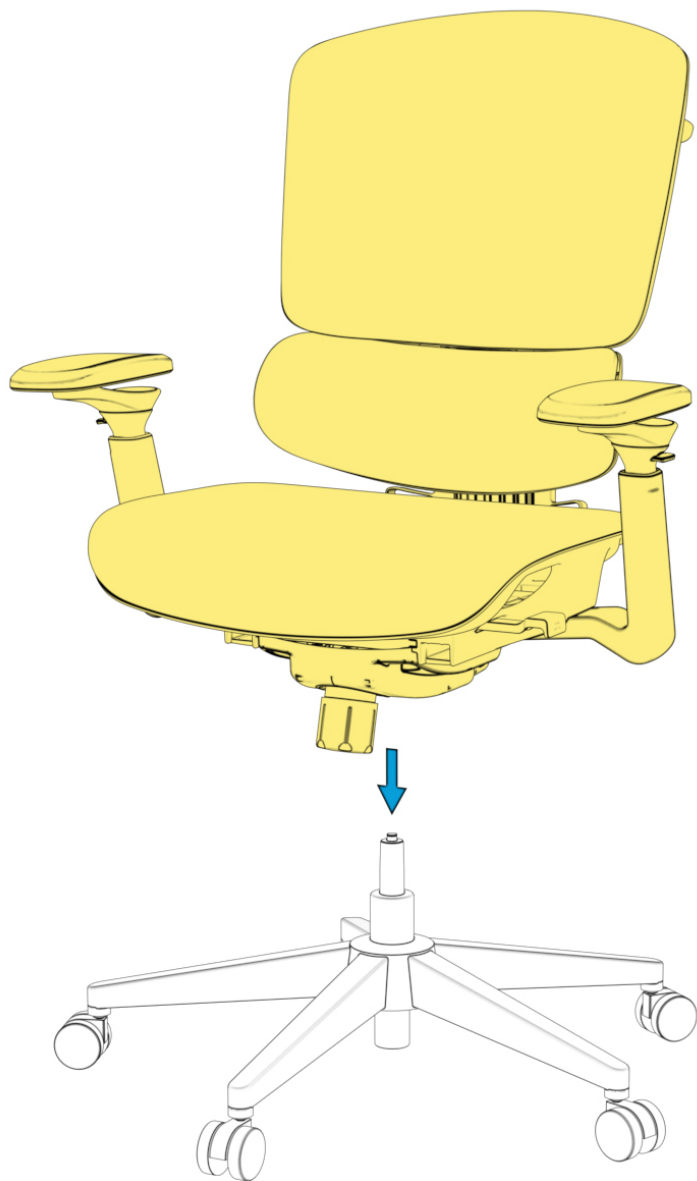

Pozor! Aby nedošlo ke škodám na majetku nebo zranění osob, zajistěte, aby byl píst plynového zdvihu a mechanismus židle správně namontován!

Příšroubujte opěrku hlavy k opěradlu



A

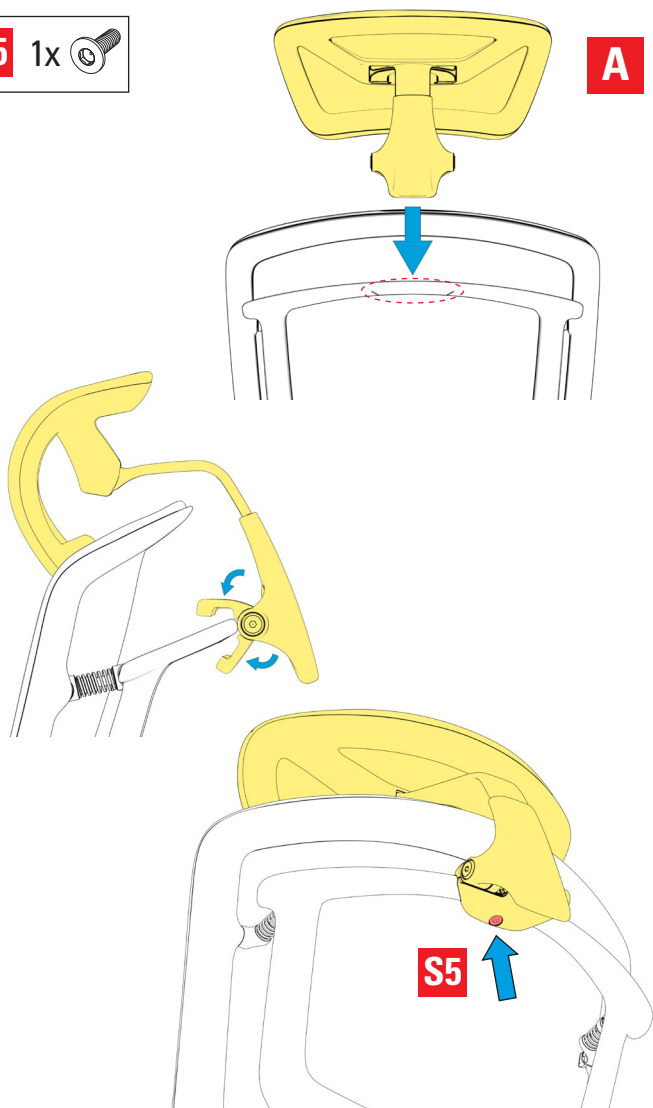

Nastavení náklonu

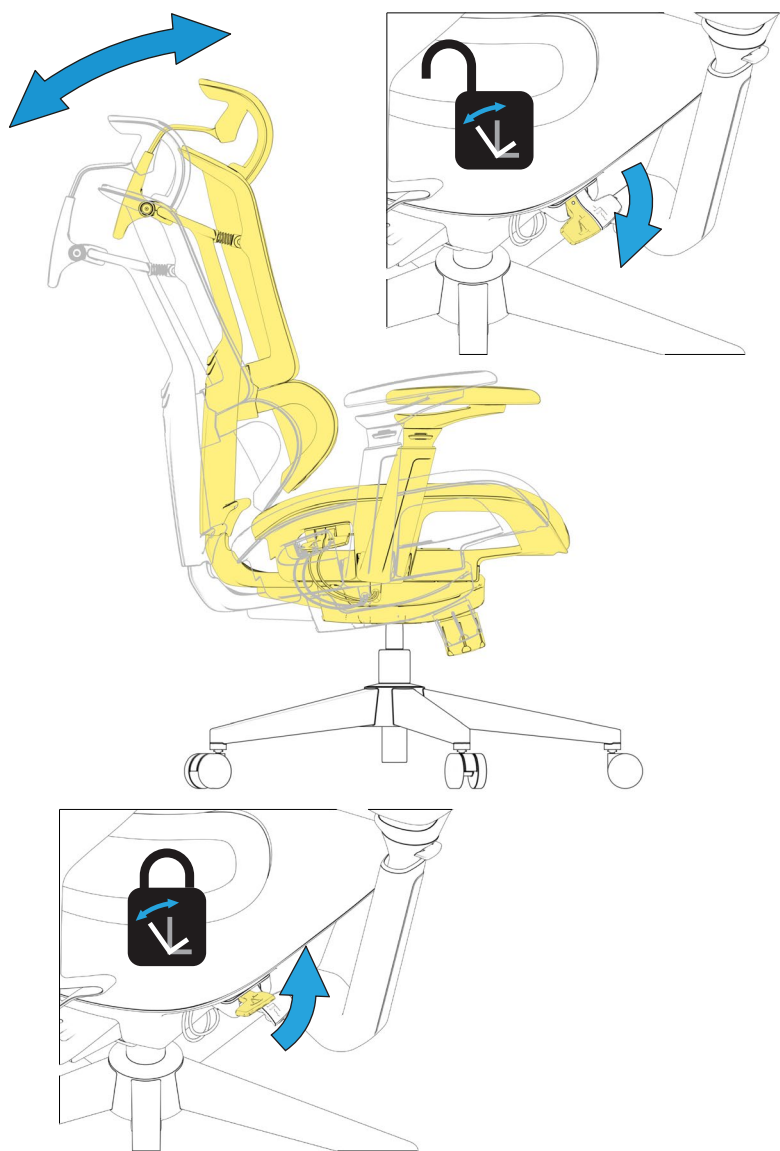

Po odblokování je třeba nejprve mírně zatlačit na opěradlo a teprve poté se židle uvolní z aktuálně zablokovaného úhlu.

Nastavitelná výška

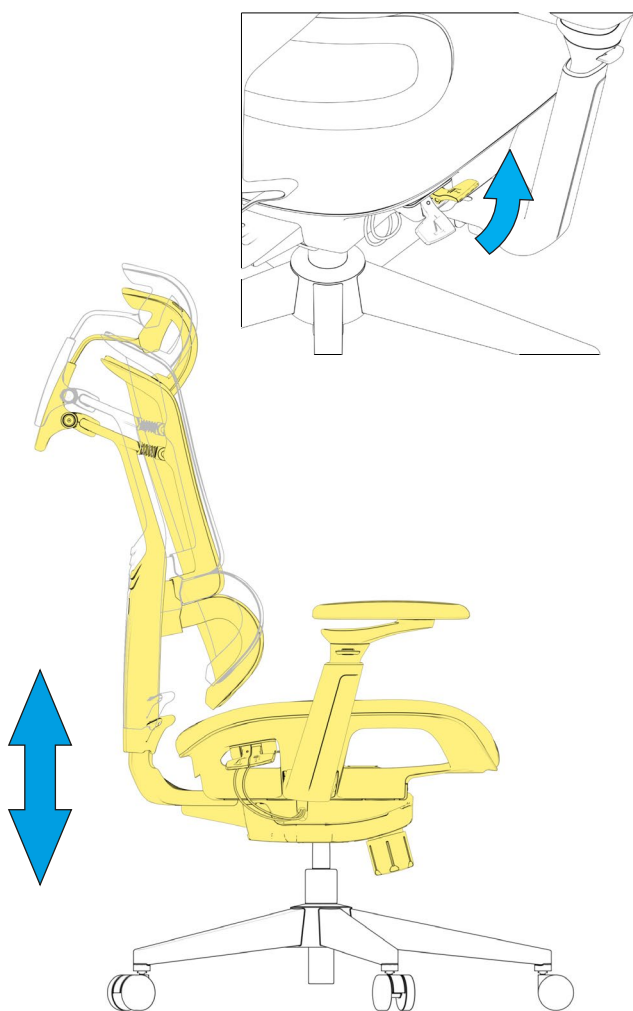

Výšku židle lze snížit pouze při tlaku na sedák.

Výšku židle lze zvýšit pouze v případě, že není vyvíjen žádný tlak na sedák.

Nastavení hloubky sedadla

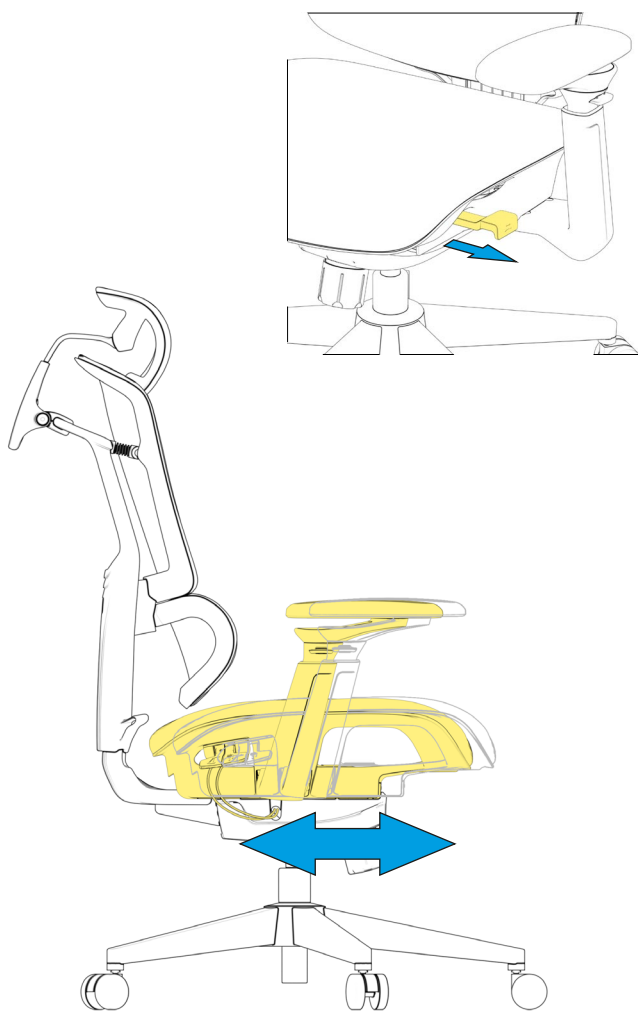

Nastavení napětí při náklonu

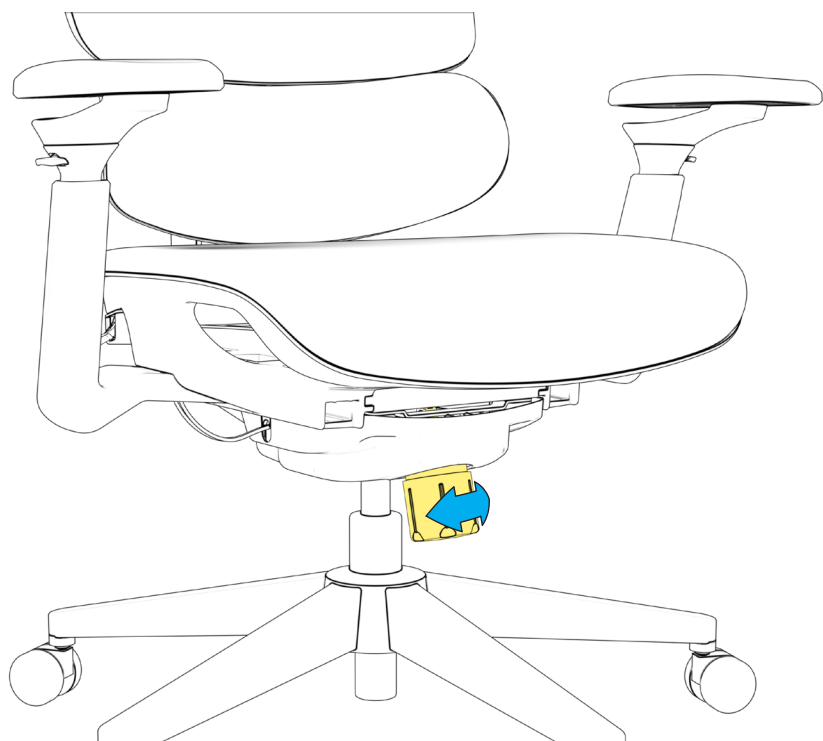

Nastavení područek

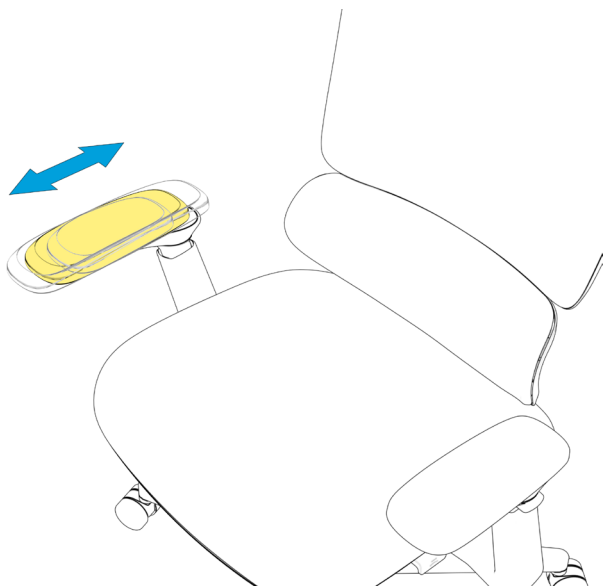
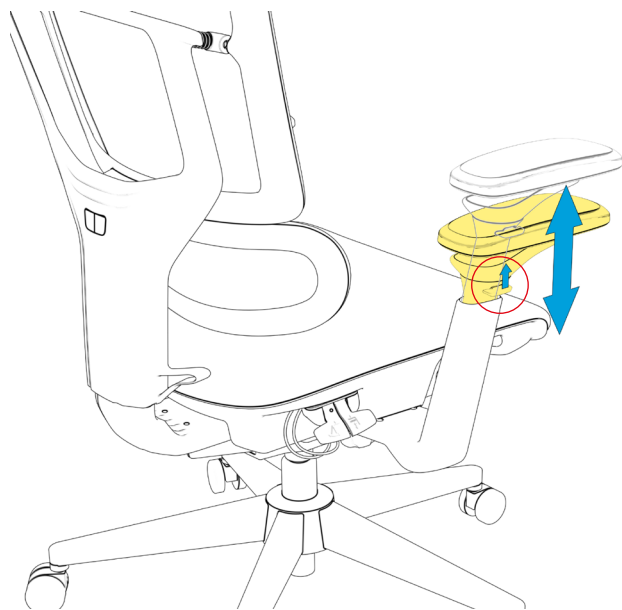

Nastavení područěk

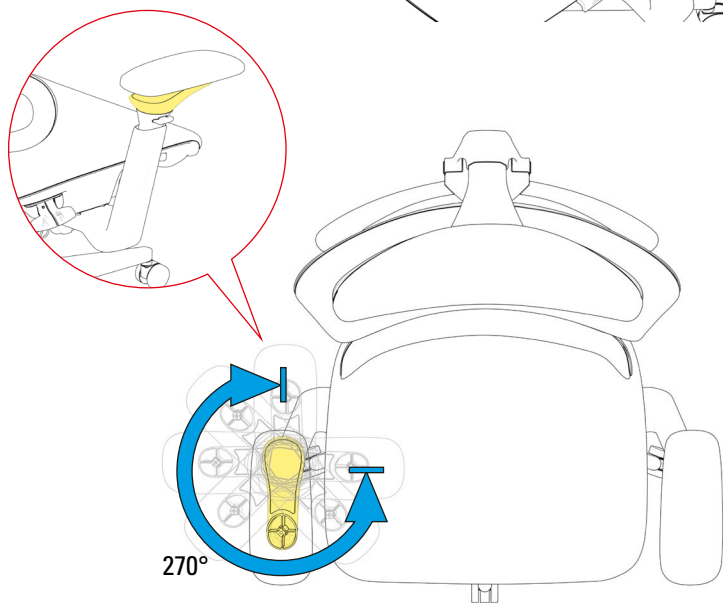
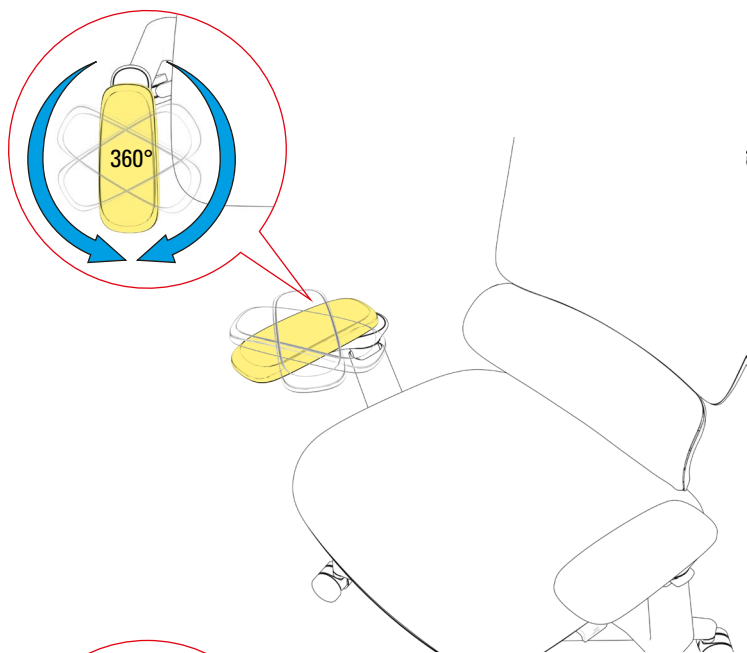

Nastavení opěradla

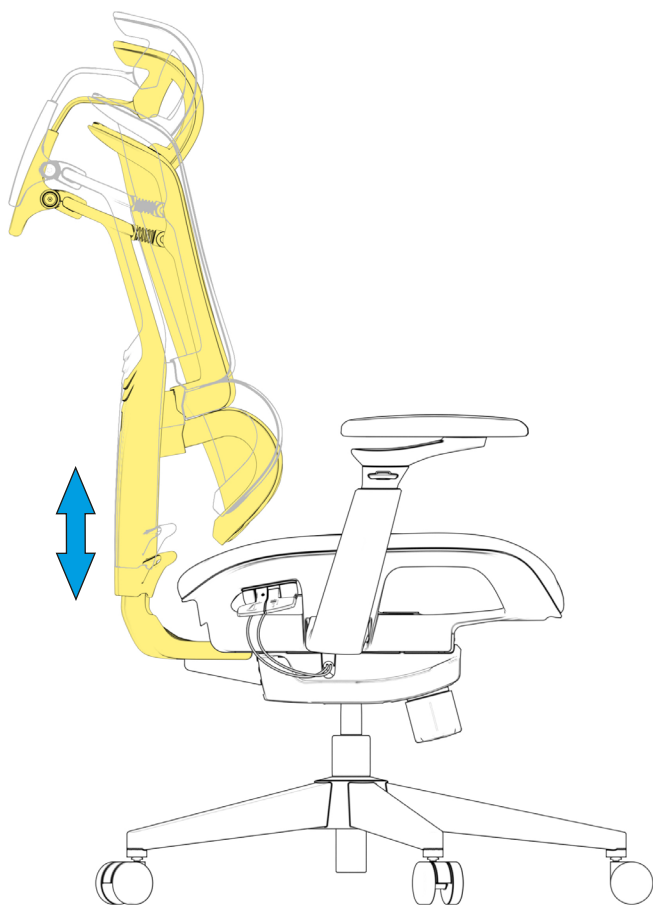

Nastavení opěrky hlavy

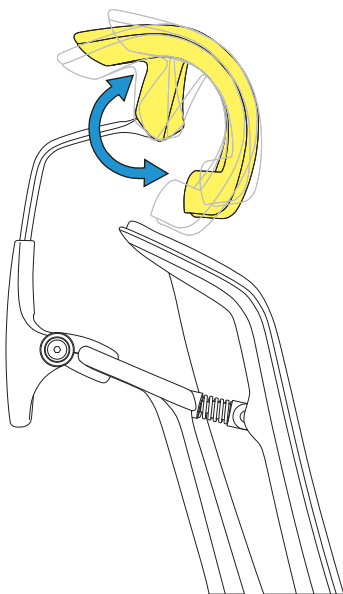
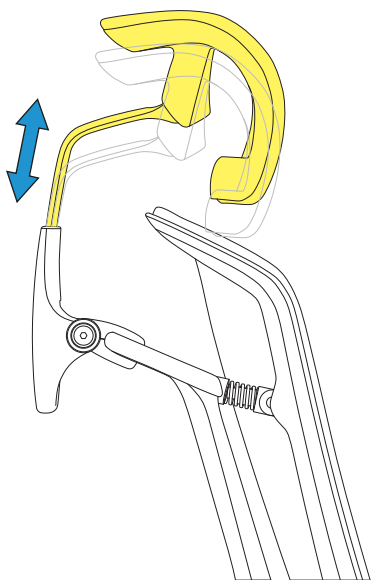
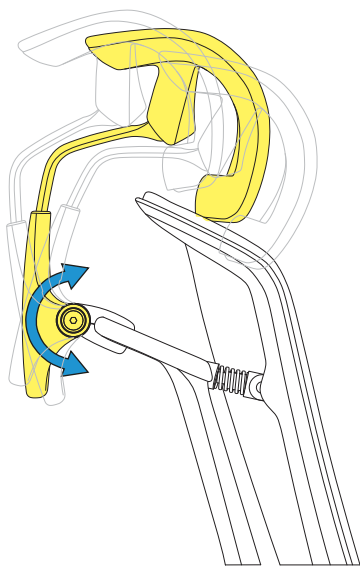

Nastavení bederní opěrky

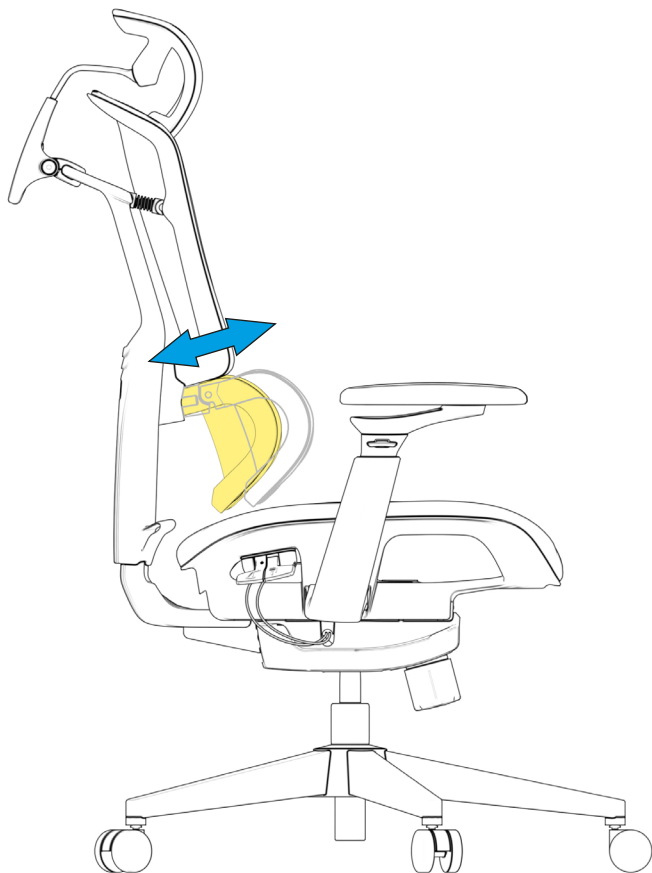

Právní omezení

Společnost Sharkoon nenese žádnou odpovědnost za případnou ztrátu dat, zejména z důvodu nevhodné manipulace.

Všechny pojmenované produkty a popisy jsou ochranné známky a/nebo registrované ochranné známky příslušných výrobců a jsou považovány za chráněné. Vzhledem k tomu, že společnost Sharkoon své produkty neustále vylepšuje, je změna designu a specifikací bez předchozího upozornění vyhrazena. Národní specifikace produktů se mohou lišit.

Veškerá práva, zejména (rovněž ve výtazích) na překlad, přetisk, reprodukování nebo kopírování nebo jiných technických prostředků, jsou vyhrazena. Porušení budou pokutována. Všechna práva vyhrazena zejména v případě udělení patentu nebo patentu na nástroj. Způsoby dodání a technické úpravy jsou vyhrazeny.

Likvidace starého produktu

Tento produkt byl navržen a vyroben z vysoce kvalitních materiálů a součástí, které lze recyklovat a znovu použít.



Když je na produktu uveden symbol přeškrtnuté popelnice s kolečky, znamená to, že se na tento produkt vztahuje evropská směrnice

2012/19/EU.

Odpadní elektrická a elektronická zařízení likvidujte v souladu s předpisy platnými ve vaší zemi a stará elektrická a elektronická zařízení nevyhazujte do běžného domovního odpadu. Dobíjecí baterie a baterie na jedno použití je nutné likvidovat odděleně od ostatního odpadu.

Správná likvidace starého produktu zabrání potenciálním negativním důsledkům na životní prostředí a lidské zdraví.

Sledujte nás na sociálních sítích!



Facebook



Instagram



YouTube



TikTok



X

Sharkoon Technologies GmbH

Grüninger Weg 48

35415 Pohlheim

Germany

© Sharkoon Technologies 2025